

Brugsanvisning

Quicksecure™

WHEELCHAIR & OCCUPANT RESTRAINT SYSTEM

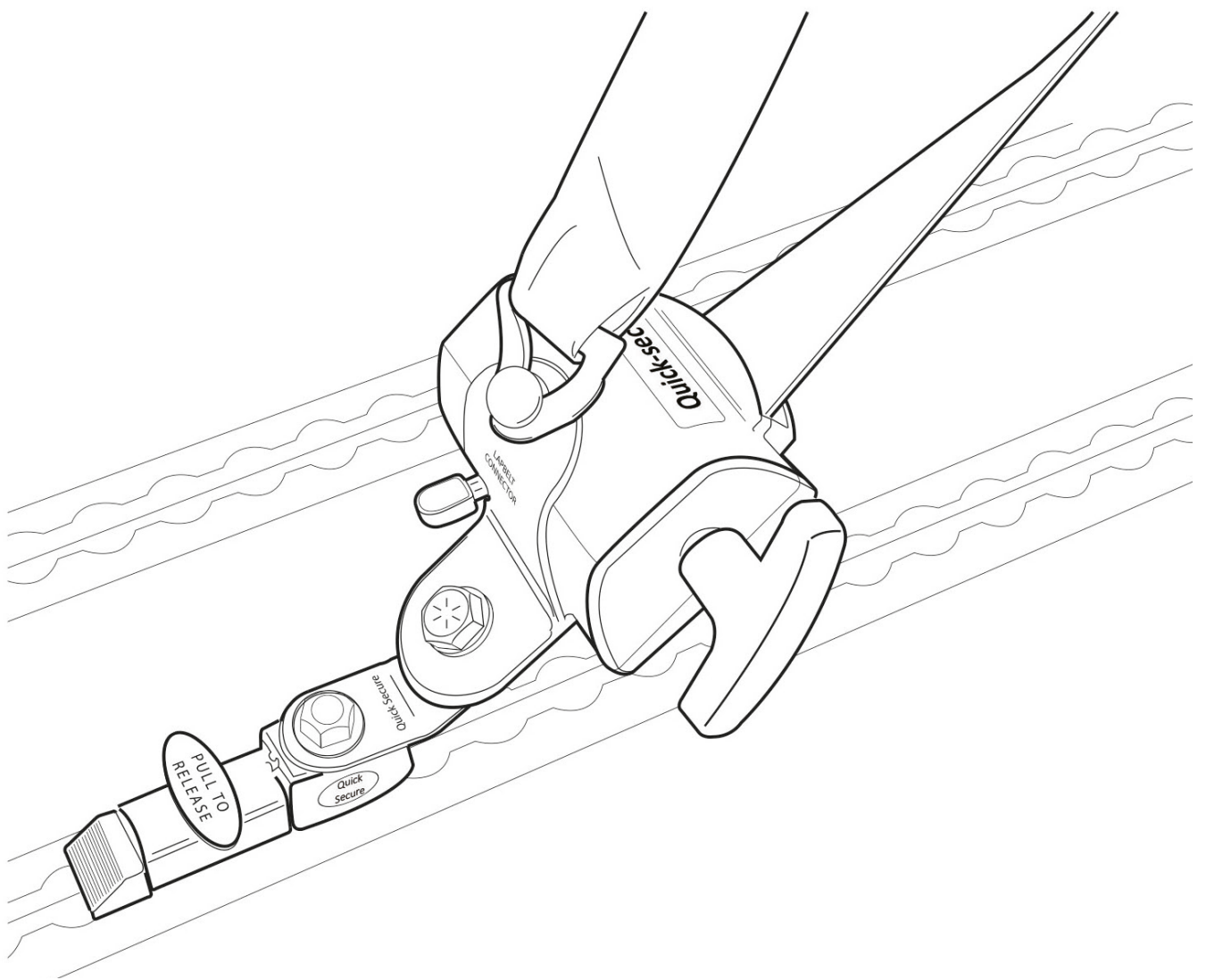

Indeks

| | |
|--|----|
| Generelt..... | 2 |
| Tilpasning..... | 3 |
| Vedligeholdelse..... | 3 |
| Automatisk retraktor til montering i godkendt gulvsystem | 4 |
| Skulderseler til montering i vægskinne | 5 |
| Placering af Quicksecure gulvretraktor, FOR..... | 6 |
| Placering af Quicksecure gulvretraktor, BAG..... | 7 |
| Placering af kørestolspassagerens seler | 8 |
| Placering af retraktorens seler til kørestolen..... | 9 |
| Sådan løsner du bispændingerne | 13 |
| Friholdelses område..... | 14 |
| Vare nr..... | 15 |
| Rettigheder..... | 15 |

Generelt:

- Quicksecure bispændingssystemet er i overensstemmelse med ISO 10542-1 2012
- Bispændingssystemet må kun bruges til fremadvendte kørestole.
- Bispændingssystemet må kun bruges til én kørestol ad gangen.
- Der må ikke være løse dele i bilen, som kan ramme ind i kørestolen under kørslen.
- Vær opmærksom på, at bispændingssystemet ikke forstyrrer bilens airbags.
- Komponenter inden for friholdelses området skal være polstret i overensstemmelse med FMVSS 201/ECE R 21.
- Forbrændings hastigheden af ekstra indvendig polstring i køretøjet må ikke overstige 100 mm/min, når den testes i henhold til ISO 3795.
- Bispændingssystemet må ikke blandes med dele og komponenter fra andre mærker/forhandlere.
- Kørestole, der bruges som sæde i et køretøj, skal både foran og bagpå have mindst 2 fastgørelsespunkter til bispændingssystemet i følge ISO 7176-19. Har kørestolen ikke det, bør den ikke benyttes.

Tilpasning:

De fire bispændinger til kørestolen skal placeres i de anviste zoner – jf. illustrationer side 6 og 7. Har du manuelle bispændinger uden håndtag, skal disse monteres foran på kørestolen. Brug altid bispændinger med håndtag til manuel fastspænding bagtil for at få kørestolen ordentligt fastgjort, så den ikke kan vippe.

Hofteselen bør sidde så lavt som muligt ved hoften, så det hviler på kroppens knoglestruktur - se side 8. Vær særligt opmærksom på at bæltet sidder tæt ind til kroppen – tættest muligt på hoften.

Skulderselens forankringen bør ikke sættes for langt væk fra passageren. Stor afstand øger omfanget af skader ved kollision. Selen skal sidde midt på passagerens skulderen og aldrig på passagerens hals – jf. illustration side 8.

Skulder- og hofte seler skal sidde så kropsnært som muligt med mindst mulig snoning og må IKKE føres udover kørestolskomponenter eller dele, såsom hjul eller armlæn.

Stram selerne godt til, men dog sådan at det er behageligt for passageren.

Vedligeholdelse:

- Undgå enhver kontakt med pudsemidler, olier og kemikalier, særligt batterisyre (H₂SO₄)
- Rengøring: Brug kemikaliefrie rengøringsmidler: fx sæbespånere eller brun sæbe. Selerne skal trækkes helt ud og tørre, så der ikke trænger vand ind og beskadige retraktorerne.
- Beskyt selerne mod skarpe hjørner og kanter.
- Dele skal udskiftes, hvis de flosser, forvitrer, bliver slidte eller går i stykker.
- Hele systemet bør udskiftes, hvis det har været impliceret i en ulykke.
- Når bispændingerne ikke er i brug, bør de opbevares, så de ikke udsættes for mudder, sand eller vand. Især hvis det er den lange manuelle skuldersæle man har, skal den klikkes sammen, så den ikke kommer i kontakt med gulvet eller andet, der kan gøre det snavset.

**AUTOMATISK
kørestols retraktor**

Quicksecure™
WHEELCHAIR & OCCUPANT RESTRAINT SYSTEM

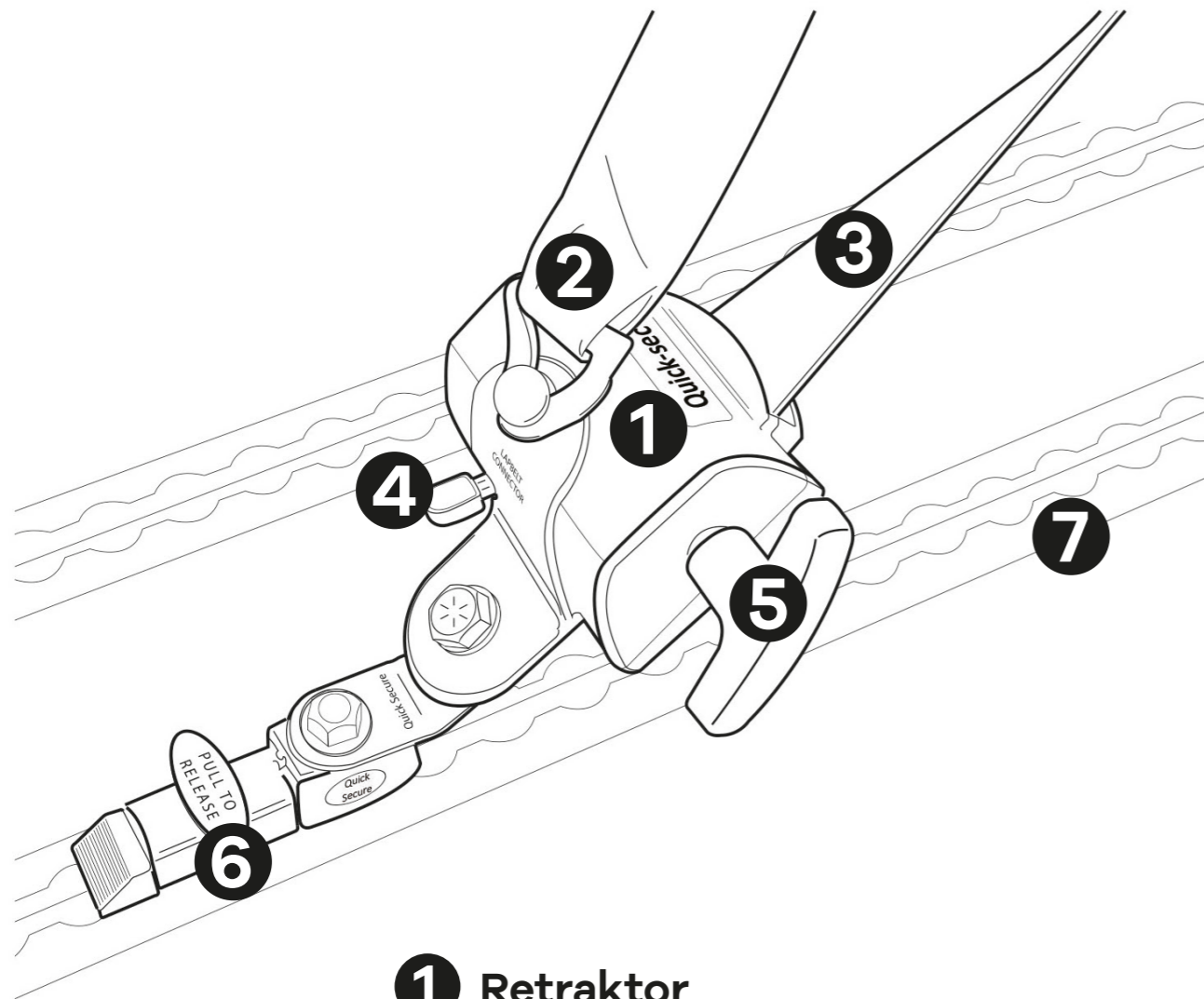

- 1** Retraktor
- 2** Hoftesele
- 3** Sele med krog
- 4** Udløserknap - retraktorsele
- 5** Spændehåndtag - retraktorsele
- 6** Udløserhåndtag - retraktor
- 7** Godkendt aluminiums gulv

**AUTOMATISK
skulder sele**

Quicksecure™
WHEELCHAIR & OCCUPANT RESTRAINT SYSTEM

- 1** Udløserhåndtag
- 2** Skuldersele
- 3** Godkendt aluminiums vægskinne

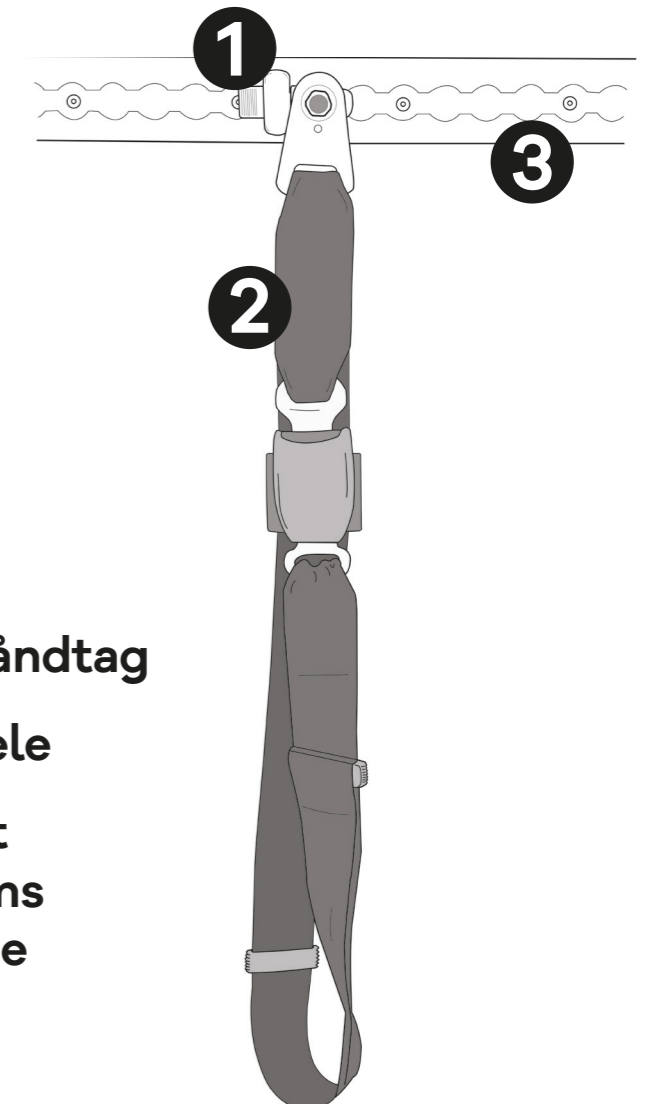
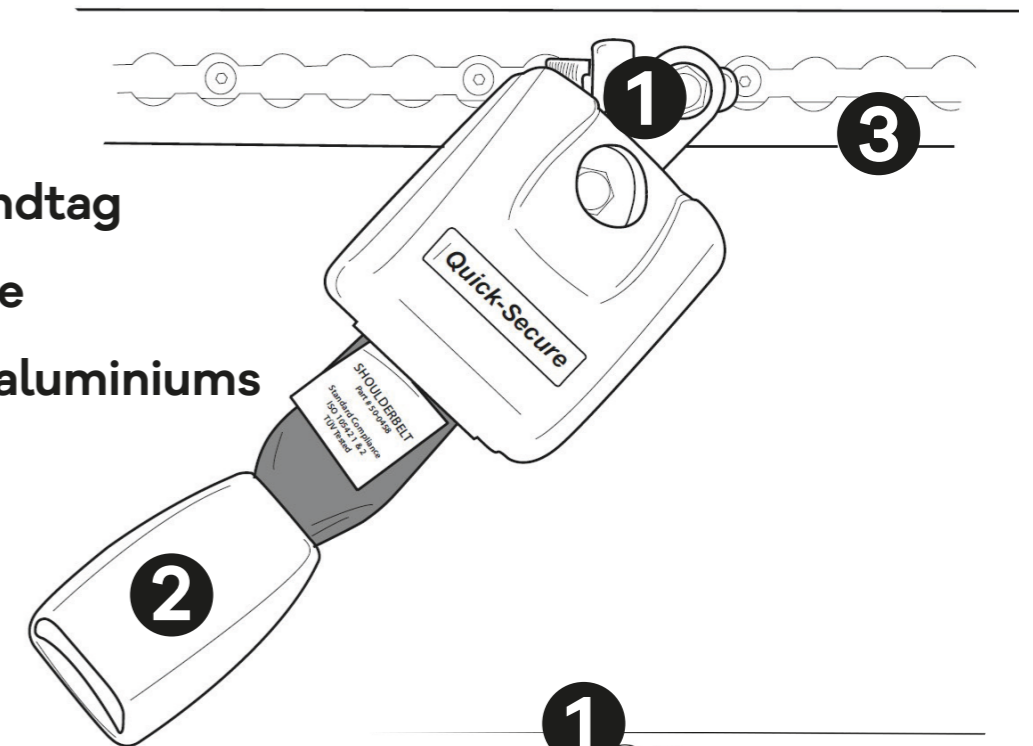

**MANUEL
skuldersele**

- 1** Udløserhåndtag
- 2** Skuldersele
- 3** Godkendt aluminiums vægskinne

Sådan fastgør du din
Quicksecure gulv retraktor,
FOR

Quicksecure™
WHEELCHAIR & OCCUPANT RESTRAINT SYSTEM

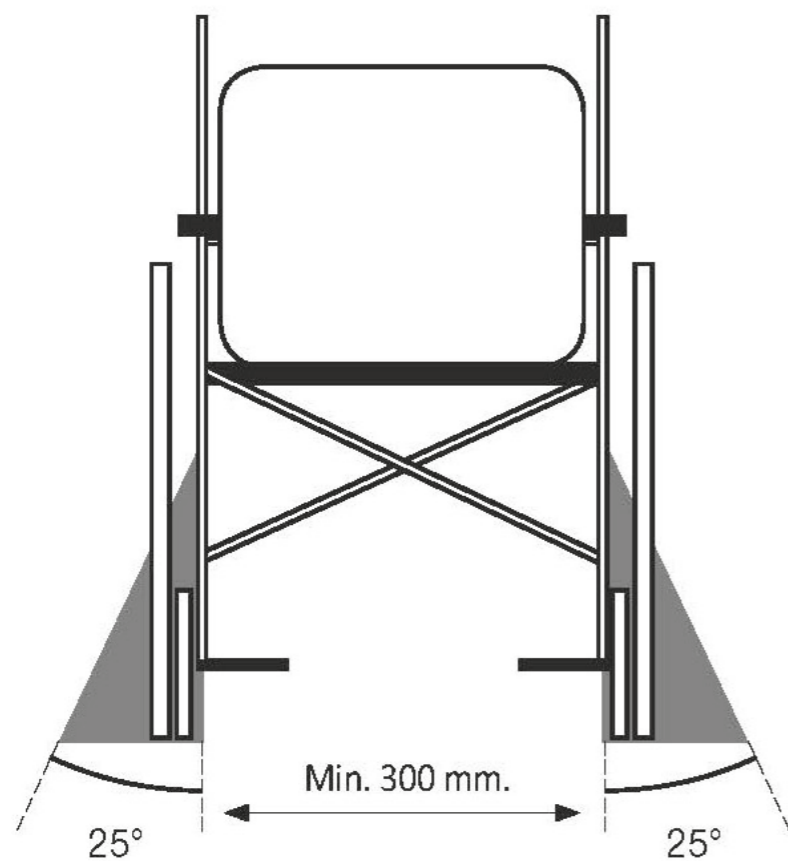
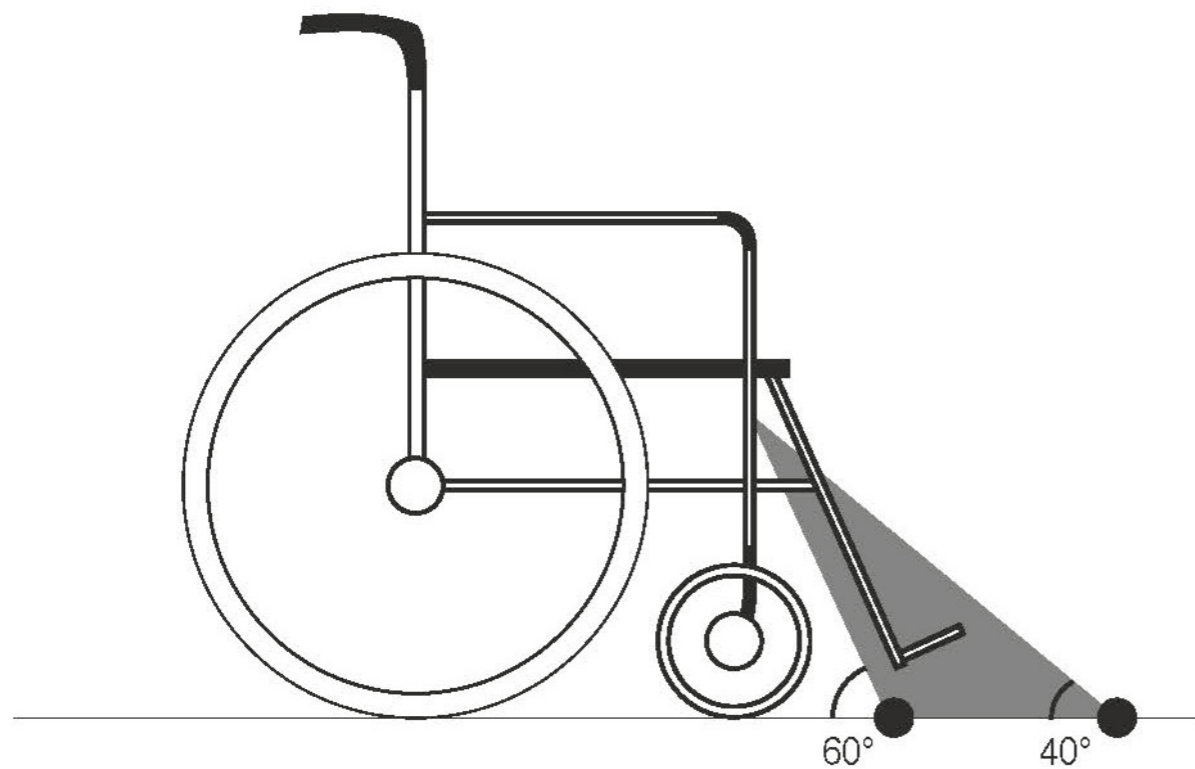

Sådan fastgør du din
Quicksecure gulv retraktor,
BAG

Quicksecure™
WHEELCHAIR & OCCUPANT RESTRAINT SYSTEM

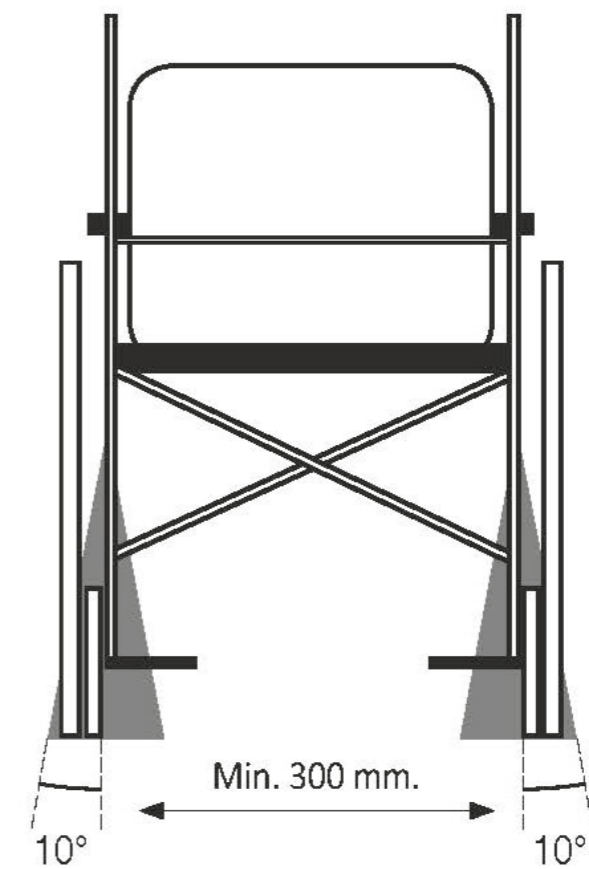
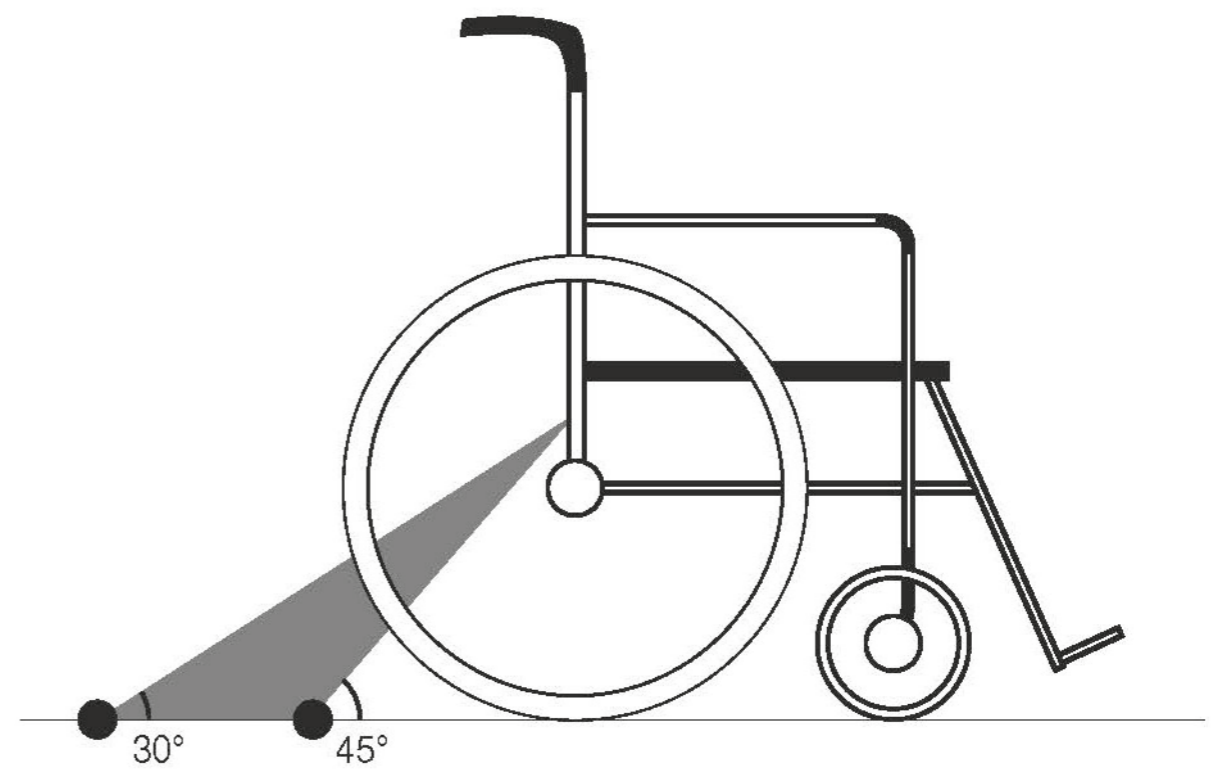

Sådan placerer du kørestolspassagerens sele

Quicksecure™
WHEELCHAIR & OCCUPANT RESTRAINT SYSTEM

Passagerer skal fastspændes af en person, der har modtaget undervisning i brug af bespændingssystemet.
Alle seler skal spændes rundt om passageren, ikke kørestolen.

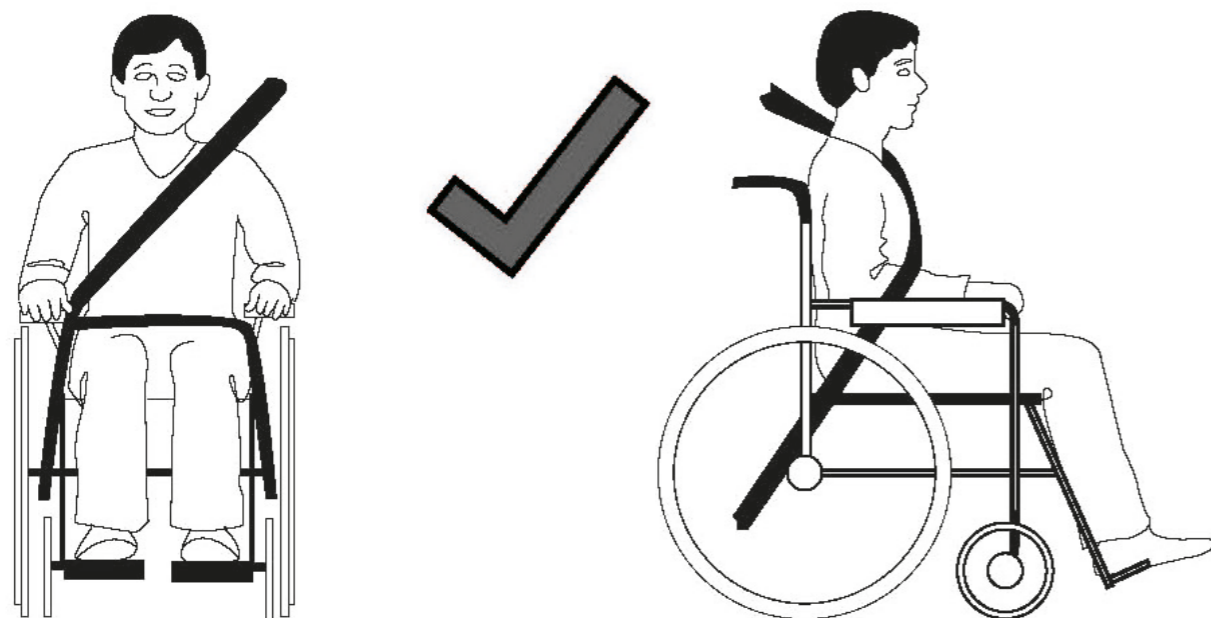
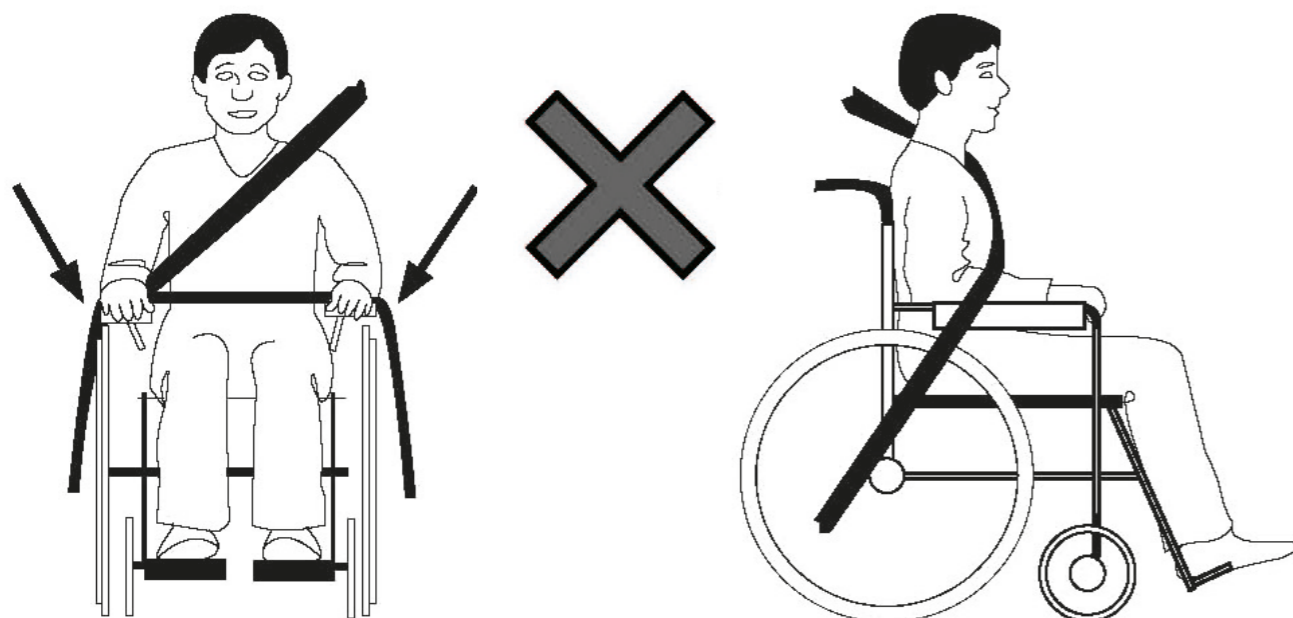

Sådan fastgør du bespændingerne

Quicksecure™
WHEELCHAIR & OCCUPANT RESTRAINT SYSTEM

1 Sådan sættes de 4 retraktorer fast i gulvskinnerne.

Træk op i det røde håndtag "PULL TO RELEASE"

Sæt retraktoren ned i skinnen.

Slip håndtaget.

Skub retraktoren i skinnens længderetning indtil den sætter sig fast med et "klik".

Se placering på side 6 og 7.

BEMÆRK: Hvis du har retraktorer uden spændehåndtag skal disse altid placeres foran kørestolen.

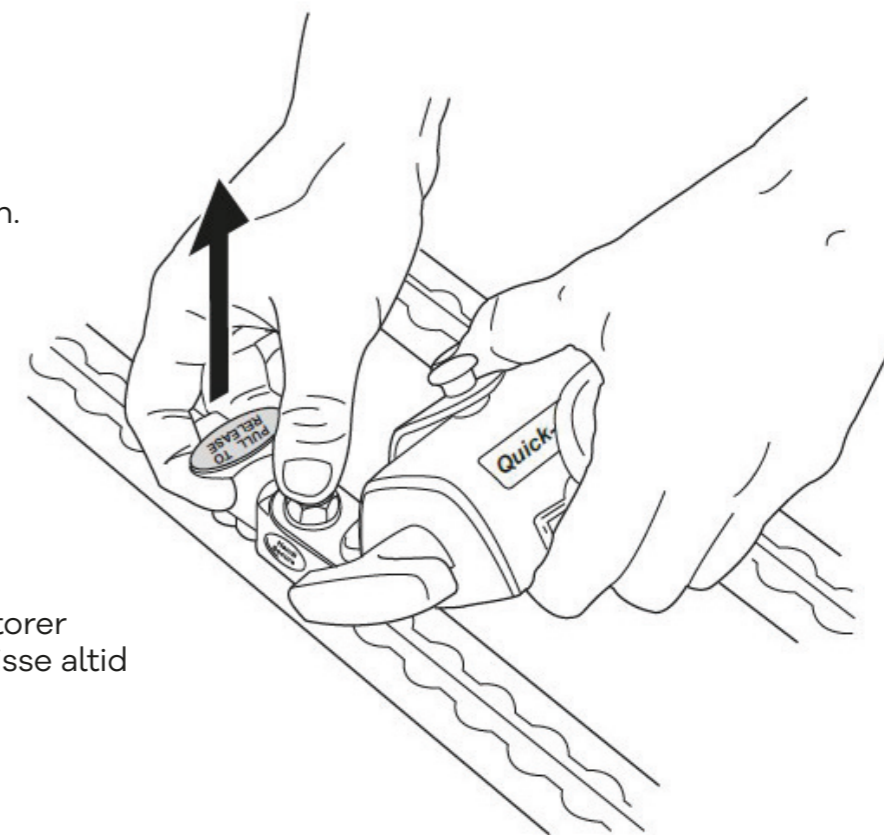

2 Tryk på det røde udløserhåndtag. Træk bæltet ud.

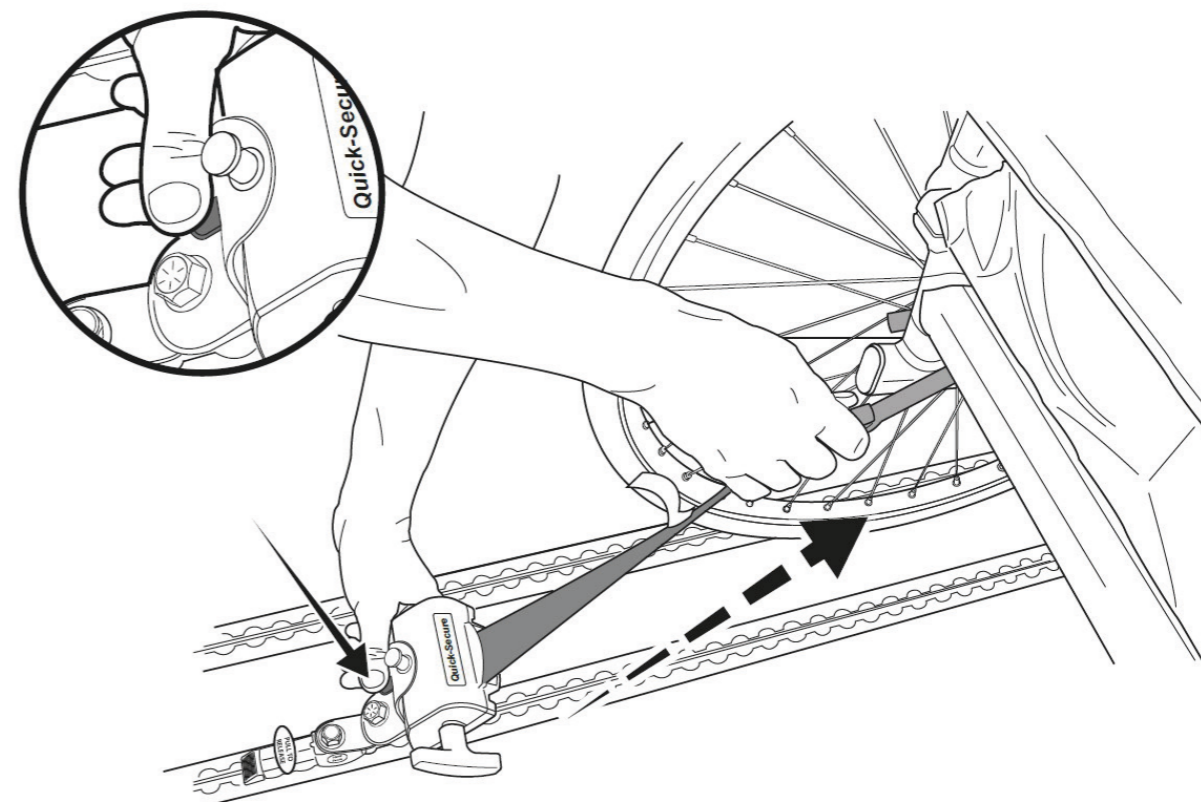

Quicksecure™

WHEELCHAIR & OCCUPANT RESTRAINT SYSTEM

- 3** Fastgør krogene til kørestolens ramme.
Hvis kørestolen har markeringer, der viser hvor bispændingerne skal sidde, bruges disse anvisninger.

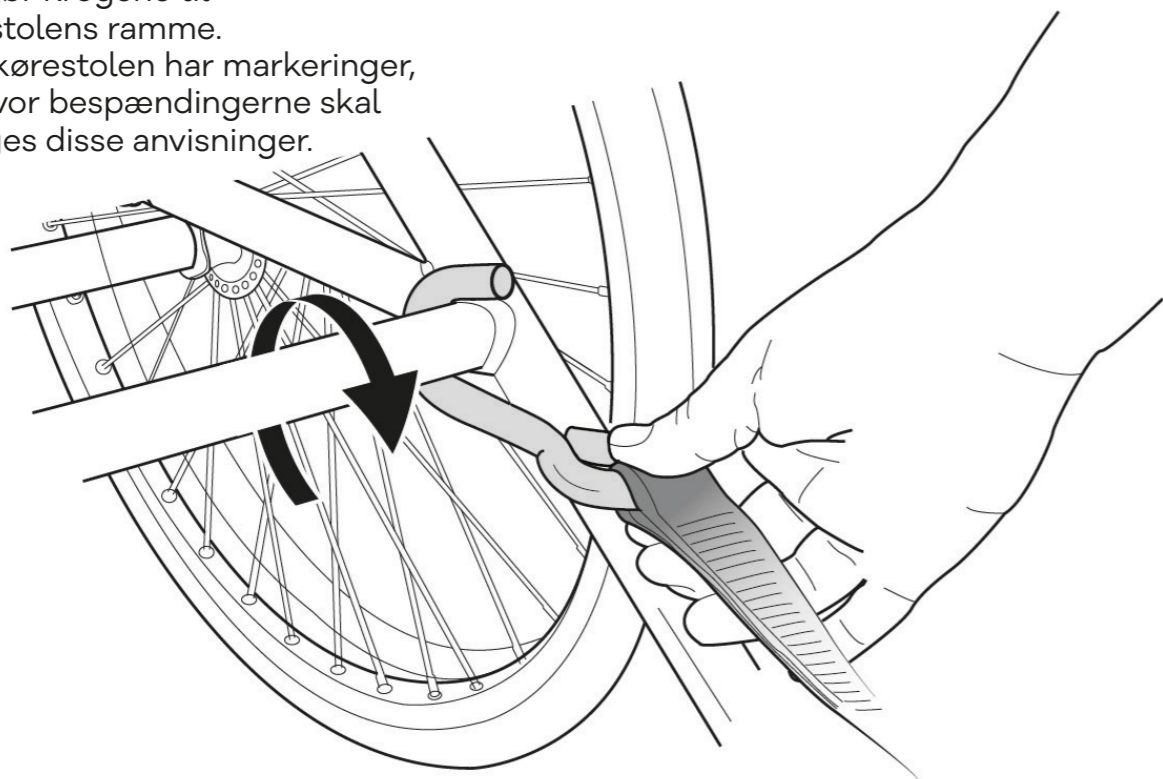

- 4** Efterspænd selerne med de sorte håndtag.
Sørg for at kørestolen ikke kan bevæge sig.

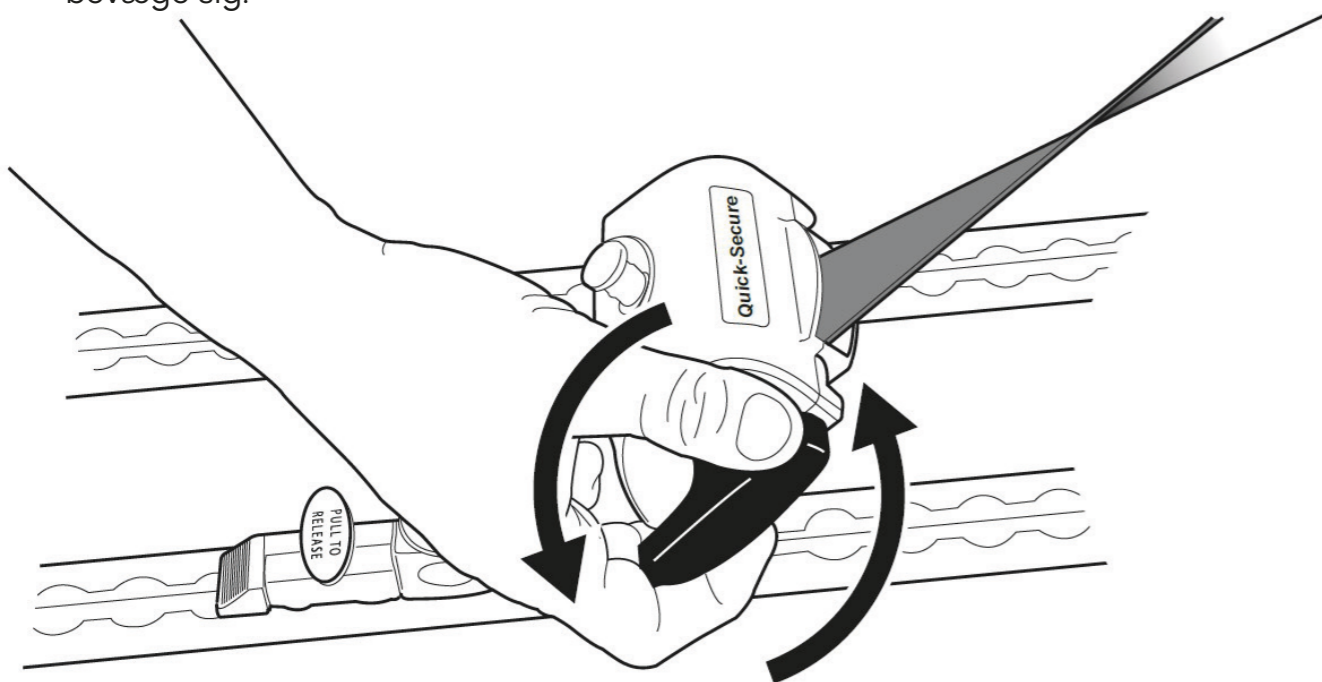

Quicksecure™

WHEELCHAIR & OCCUPANT RESTRAINT SYSTEM

- 5** Sæt hofteselen på hver af de to bagerste retraktorer.

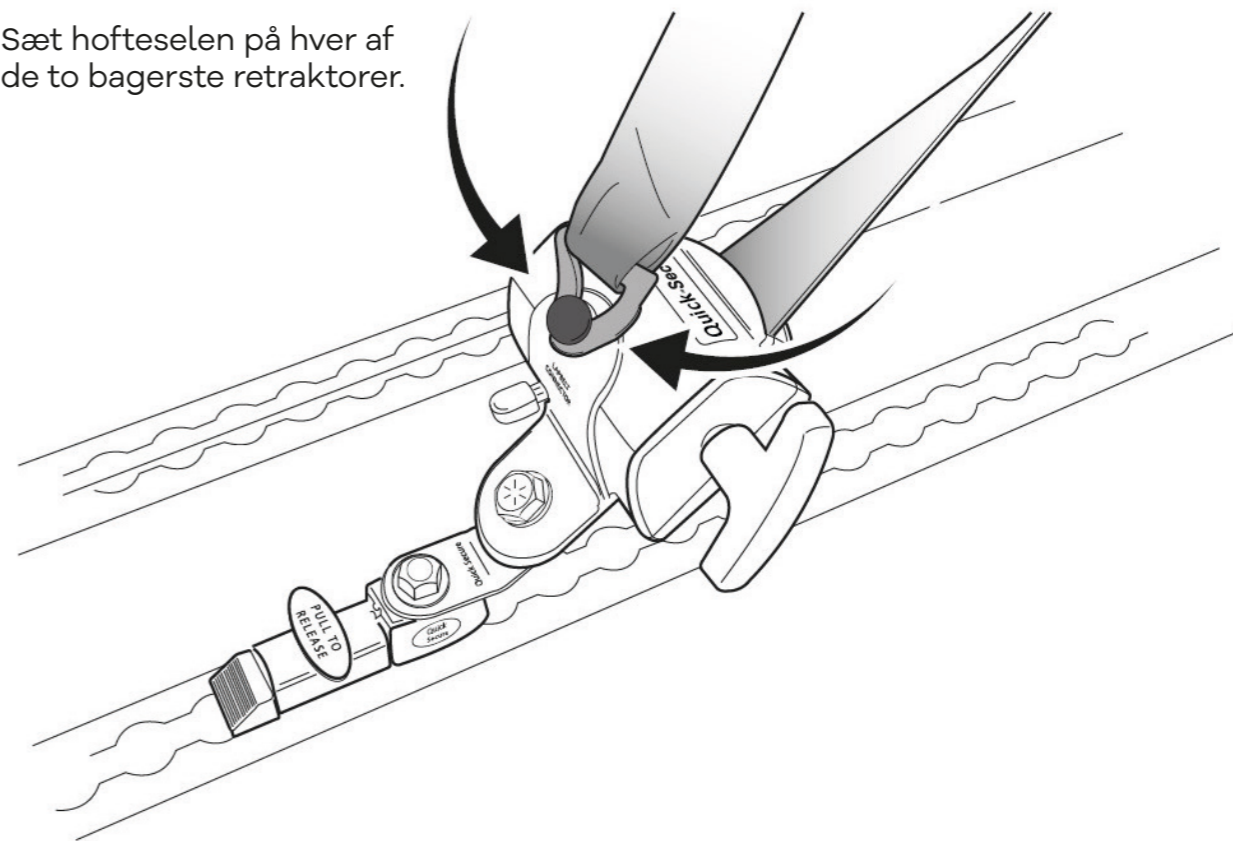

- 6** Hoftespændet klikkes sammen foran passageren.

Sele og spænde bør sidde lavest muligt og kropsnært.

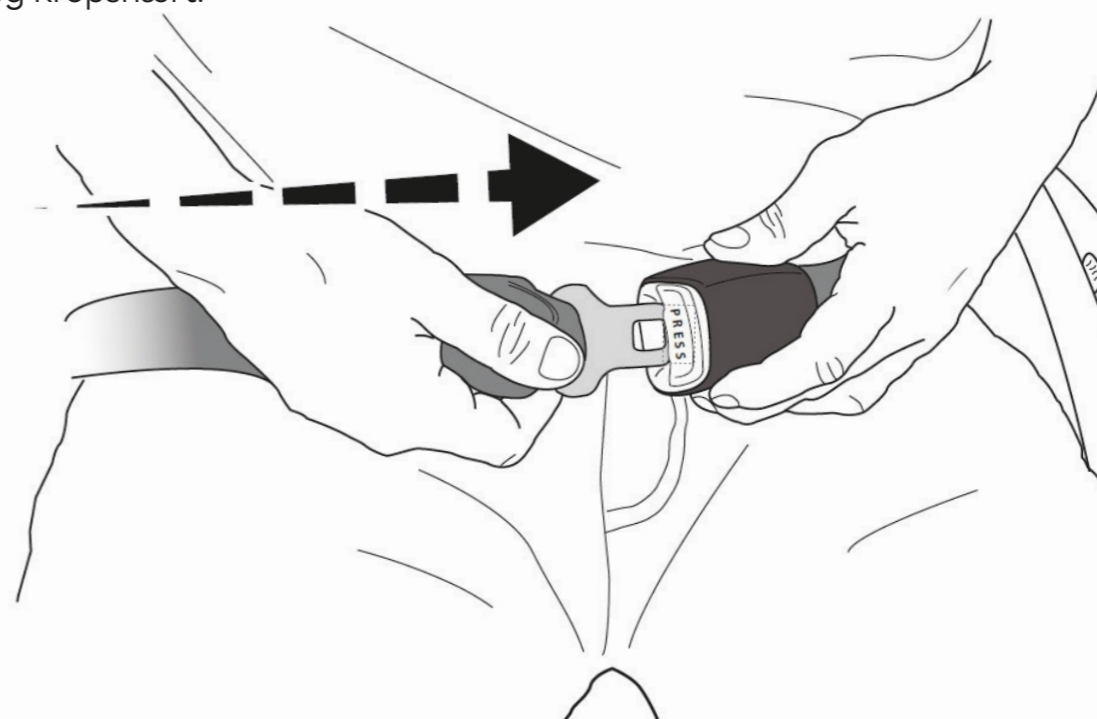

Quicksecure™

WHEELCHAIR & OCCUPANT RESTRAINT SYSTEM

7 Spænd hofteselen til venstre.

Den bør være stram, men behagelig for passageren.

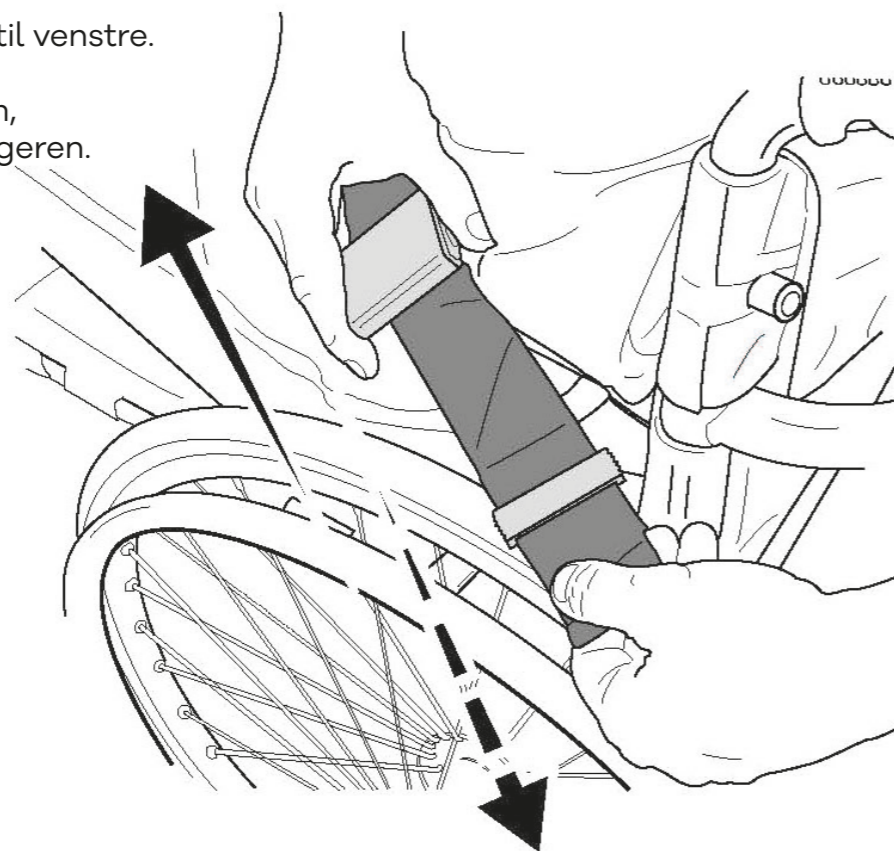

8 Tag fat i skulderselespændet oppe i vægskinnen og træk det ned midt over passagerens skulder.

Automatisk skuldersele illustreret.

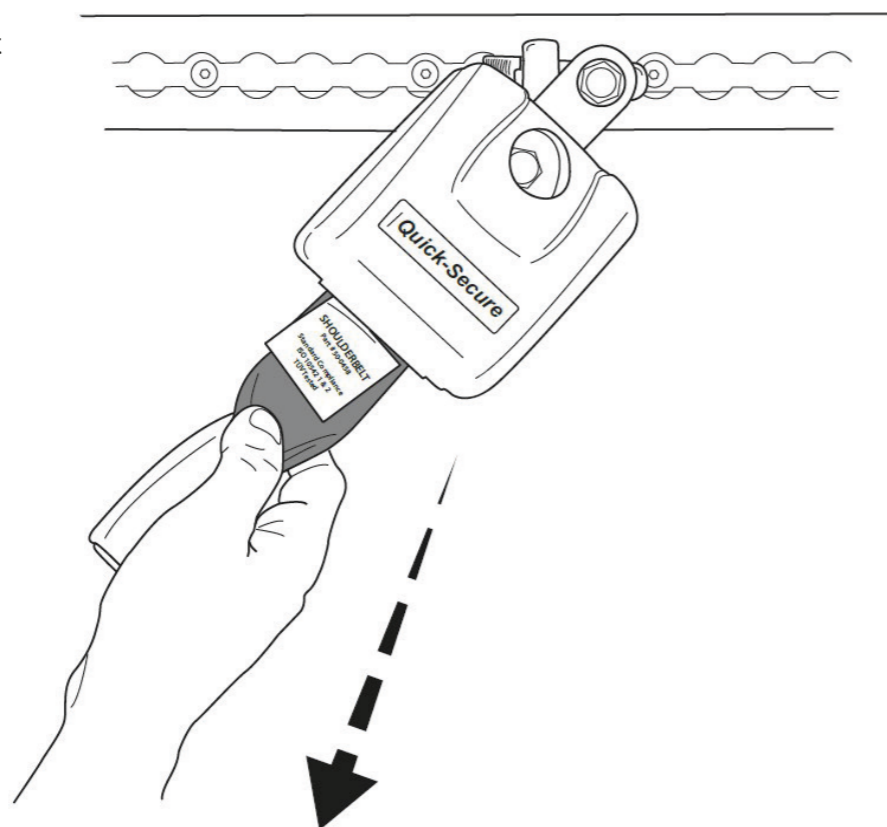

9 Klik skulderselen fast i hofteselen.

Den **automatiske skuldersele** strammes, når der gives slip. Hvis ikke, træk let og slip igen, indtil det strammer.

Den **manuelle skuldersele** skal spændes på samme måde som hofteselen.

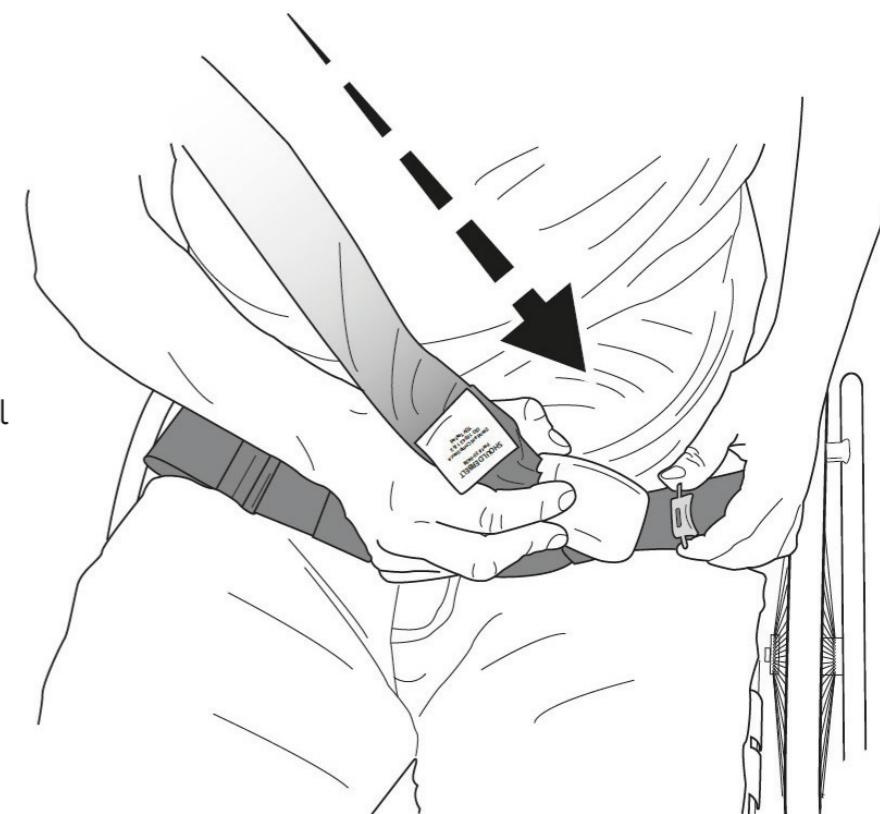

Sådan løsner du bespændingerne

Frigør seler og retraktorer ved at trykke på den røde udløser.

Hvis udløseren er meget stram, så den er svær at trykke ned, skal det sorte håndtag til bæltet drejes lidt.

NB! Tryk altid på udløseren med hånden - brug aldrig fødderne.

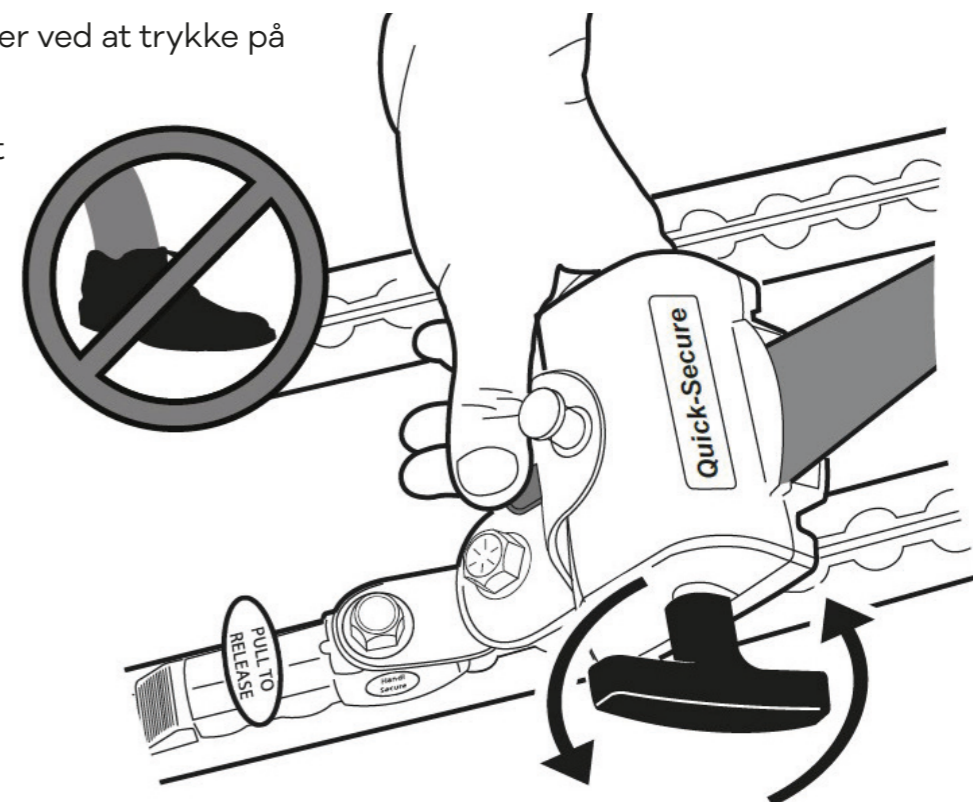

Friholdelses område

Der skal være en fri zone omkring passageren iht. illustrationer nedenunder.

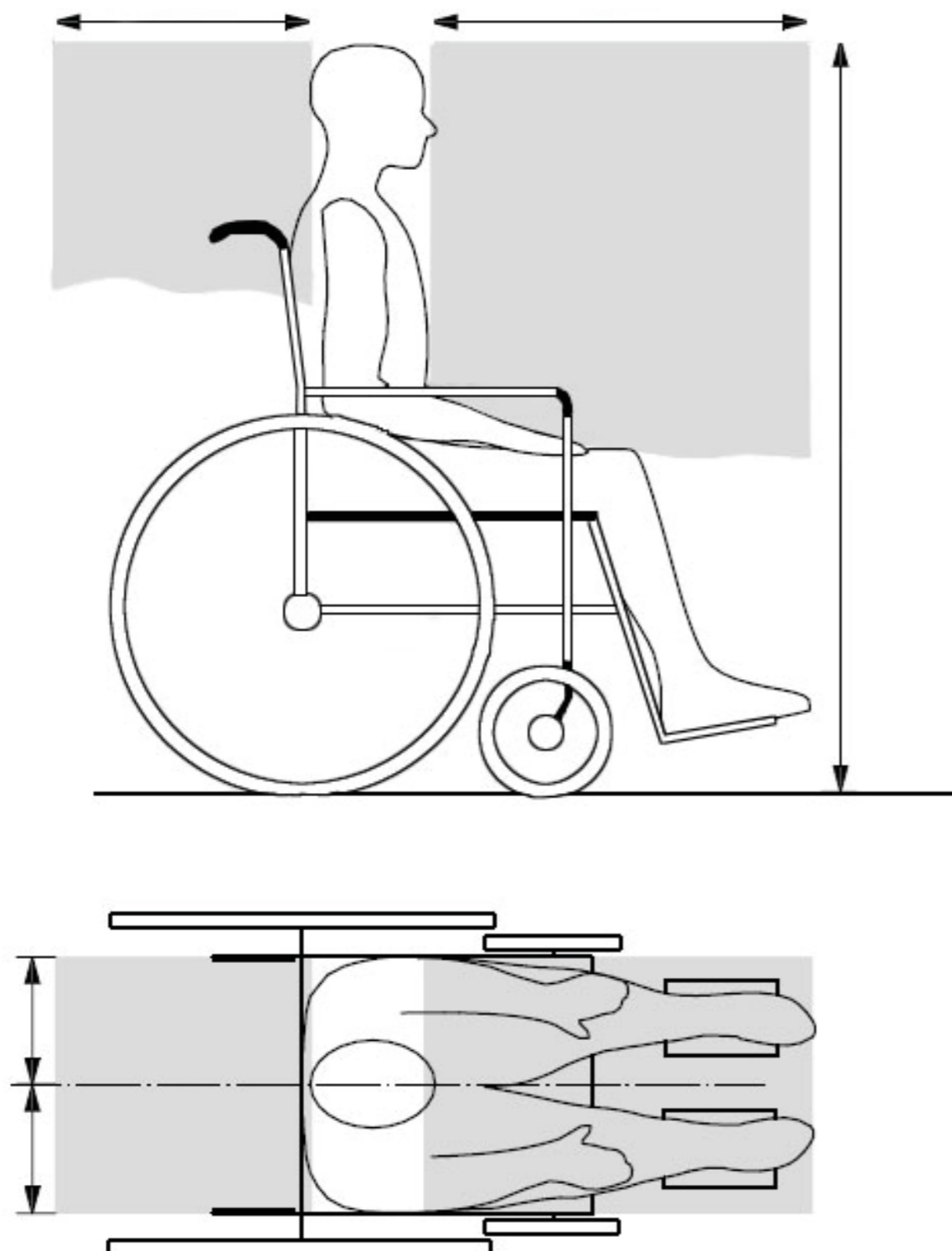

Vare nr.

Sæt med automatisk skuldersele (HS01-A)

2000SA-TP1 XL : Kørestolsbespænding
50-0363 : Hofte sele
50-0458 : Skulder sele

Sæt med manuel skuldersele (HS01-S)

2000SA-TP1 XL : Kørestolsbespænding
50-0363 : Hofte sele
60-042 : Skulder sele

Alternativt:

BAG - Kørestolsbespænding:

2000SA-TP1-XL
2000SA-TP2-XL
2000SA-TP1-XL/O/C
2000SA-TP2-XL/O/C

FOR - Kørestolsbespænding:

2000SA-TPO-XL
2000SA-TPO-XL/B a
2000SA-TP1-XL
2000SA-TP2-XL
2000SA-TP1-XL/O/C
2000SA-TP2-XL/O/C

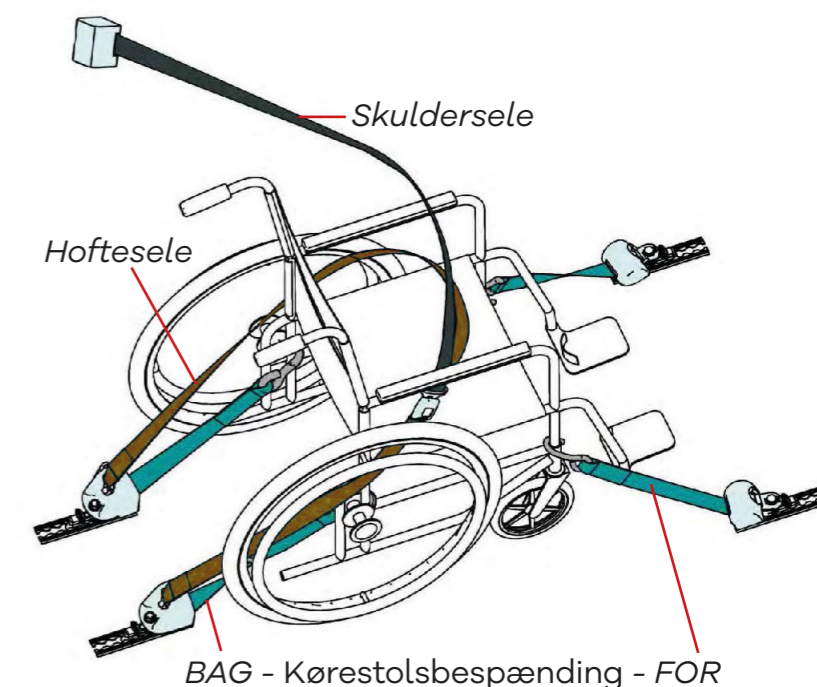

© 2023 Autoproducts - Alle rettigheder forbeholdt

Oplysningerne i denne vejledning må ikke reproducere og/eller offentliggøres i nogen form eller på print, foto print, mikrofilm eller andre midler (elektronisk eller mekanisk) uden forudgående skriftlig tilladelse fra Autoproducts.

De fremsendte oplysninger er baseret på generelle data for konstruktioner kendt på tidspunktet for offentliggørelsen af denne manual.

Autoproducts eksekverer en politik om kontinuerlige forbedringer og forbeholder sig ret til at foretage ændringer og modifikationer.

De opgivne oplysninger er gyldige for produktet i sin standardversion. Autoproducts kan ikke holdes ansvarlig for eventuelle skader, som følge af, at produktspecifikationer afviger fra standardkonfigurationen.

De tilgængelige oplysninger er udarbejdet med al mulig omhu, og Autoproducts kan ikke holdes ansvarlig for eventuelle fejlinformationer eller følgerne heraf. Autoproducts påtager sig intet ansvar for tab som følge af, at arbejdet udføres af tredjeparter.

auto products

Baggeskærvej 48
DK-7400 Herning

T +45 88 18 17 03
sales@autoproducs.dk
www.autoproducs.eu